

DC-780 SPÉCIFICATIONS TECHNIQUES

PAS À L'ÉCHELLE

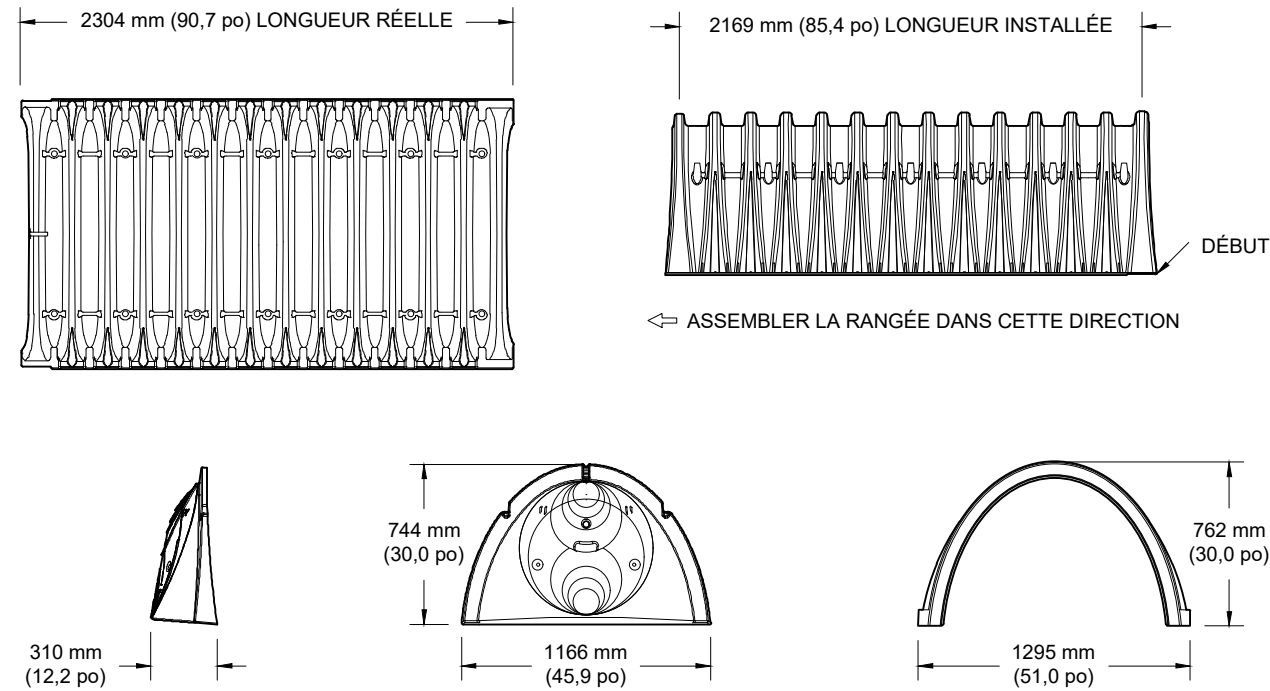

SPÉCIFICATIONS NOMINALES DE LA CHAMBRE

DIMENSIONS (L X H X LONGUEUR INSTALLÉ)	1295 mm X 762 mm X 2169 mm	(51,0 po x 30,0 po x 85,4 po)
VOLUME DE LA CHAMBRE	1,30 m ³	(46,2 pi ³)
VOLUME MINIMUM INSTALLÉ*	2,20 m ³	(78,4 pi ³)
POIDS	33,6 kg	(75,0 lbs.)

SPÉCIFICATIONS NOMINALES DU BOUCHON

DIMENSIONS (L X H X LONGUEUR INSTALLÉ)	1166 mm X 744 mm X 244 mm	(45,9 po X 29,3 po X 9,6 po)
VOLUME DU BOUCHON	0,07 m ³	(2,6 pi ³)
VOLUME MINIMUM INSTALLÉ*	0,40 m ³	(14,4 pi ³)
POIDS	5,3 kg	(11,7 lbs.)

*EN CONSIDÉRANT 152 mm (6 po) DE PIERRE AU DESSUS, 229 mm (9 po) EN DESSOUS, 152 mm (6 po) DE PIERRE ENTRE LES CHAMBRES, 305 mm (12 po) DE PÉRIMÈTRE DE PIERRE DEVANT LES BOUCHONS ET UNE POROSITÉ DE 40%.

# PIÈCE	TUYAU	B	C
SC740EPE06TPC	150 mm (6 po)	470 mm (18,5 po)	---
SC740EPE06BPC		---	13 mm (0,5 po)
SC740EPE08TPC	200 mm (8 po)	419 mm (16,5 po)	---
SC740EPE08BPC		---	15 mm (0,6 po)
SC740EPE10TPC	250 mm (10 po)	368 mm (14,5 po)	---
SC740EPE10BPC		---	18 mm (0,7 po)
SC740EPE12TPC	300 mm (12 po)	318 mm (12,5 po)	---
SC740EPE12BPC		---	30 mm (1,2 po)
SC740EPE15TPC	375 mm (15 po)	229 mm (9,0 po)	---
SC740EPE15BPC		---	33 mm (1,3 po)
SC740EPE18TPC	450 mm (18 po)	127 mm (5,0 po)	---
SC740EPE18BPC		---	41 mm (1,6 po)
SC740ECEZ	600 mm (24 po)	---	3 mm (0,1 po)

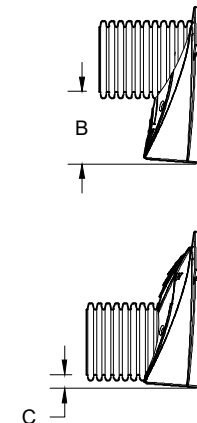

TOUS LES TUYAUX, SAUF POUR LE SC740ECEZ, SONT PLACÉS AU PIED DU BOUCHON DE SORTE QUE LE DIAMÈTRE EXTÉRIEUR DU TUYAU SOIT AU MÊME NIVEAU QUE LE PIED DU BOUCHON. POUR DE L'INFORMATION COMPLÉMENTAIRE CONTACTER ADS CANADA AU 819-395-4244.

*POUR LE SC740ECEZ, LE TUYAU DE 600 mm (24 po) REPOSE APPROXIMATIVEMENT 44 mm (1,75 po) SOUS LE FOND DU BOUCHON. LE MATÉRIAU DE REMBLAI DEVRAIT ÊTRE ENLEVÉ DE SOUS LE TUYAU DE N-12 POUR QUE LA PIÈCE AU MÊME NIVEAU.

NOTE: TOUTES LES DIMENSIONS SONT NOMINALES; BOUCHONS PRÉ-PERCÉS FINISSANT PAR "PC"

SPÉCIFICATIONS TECHNIQUES
CHAMBRE DC-780

DATE: 05/01/25 DESSINÉ: SMW

DESSIN N°: 721-710_Q VÉRIFIÉ: JLM

DATE DRWN CHKD DESCRIPTION

StormTech®
Système de Chambres

4640 TRUJMAN BLVD
HILLIARD, OH 43026

ADS

CE DESSIN A ÉTÉ PRÉPARÉ SUR BASE DES INFORMATIONS FOURNIES À ADS/STORMTECH. SOUS LA DIRECTION DE L'INGÉNIEUR CONCEPTEUR DU PROJET OU D'UN AUTRE REPRÉSENTANT DU PROJET, CE DESSIN N'EST PAS DESTINÉ À ÊTRE UTILISÉ DANS LE CADRE D'APPEL D'OFFRES OU POUR CONSTRUCTION. SANS L'APPROBATION PRÉALABLE DE L'INGÉNIEUR, L'INGÉNIEUR DOIT EXAMINER CE DESSIN AVANT L'OFFRE ET/OU LA CONSTRUCTION. IL EST DE LA RESPONSABILITÉ ULTIME DE L'INGÉNIEUR DE S'ASSURER QUE LES PRODUITS REPRÉSENTÉS ICI REPRÉSENTENT ET TOUTS LES DÉTAILS ASSOCIÉS REPRÉSENTENT À TOUTES LES LOIS, RÉGLEMENTATIONS ET EXIGENCES DU PROJET APPLICABLES.